

Rondstaalbeugel

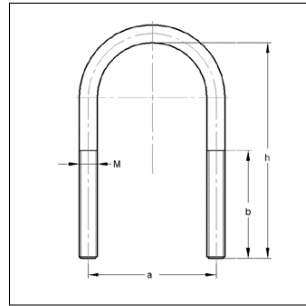

Rondstaalbeugel



G 4940029*

Uitvoering/montage:

Buiten-Ø pijp: 21,3 tot 323,9 mm
 Draad: M8, M10, M12, M20

Technische gegevens:

Materiaal: Staal
 Materiaalsoort: S235
 Oppervlak: Galvanisch verzinkt ¹⁾

Voor het direct monteren van leidingen aan staalconstructies.
 Inzetbaar bij sprinkler constructies.
 Toepasbaar voor doorsteekmontage in montagerail.

Zonder extra maatregelen niet toepasbaar als vastpunt.

*Afmeting 219,1 mm, M12 richtlijn volgens VdS-2344, VdS-erkenningnummer: G 4940029
 Overige afmetingen richtlijn volgens VdS-2092

¹⁾ Eventueel ook verkrijgbaar in zink-nikkel uitvoering. Levertijd op aanvraag.

Rondstaalbeugel afwijkend van DIN 3570, zonder moeren

Buismaat-Ø buiten [mm]	["]	Draad	Totaal hoogte h [mm]	H.o.h. afstand a [mm]	Draad lengte b [mm]	Gewicht [kg/st]	VPE [st]	Artikelnr.
21,3	½	M8	80	30	65	0,047	1	M0507022
26,9	¾	M8	80	35	65	0,058	1	M0507028
33,7	1	M8	90	42	65	0,066	1	M0507035
42,4	1¼	M8	100	51	70	0,073	1	M0507042
48,3	1½	M8	105	57	70	0,078	1	M0507048
60,3	2	M10	125	71	70	0,154	1	M050706001
76,1	2½	M10	140	87	70	0,169	1	M050707601
88,9	3	M10	155	100	70	0,187	1	M050708901
108,0		M12	190	121	90	0,325	1	M0507108
114,3	4	M12	200	126	95	0,348	1	M050711401
133,0		M12	215	146	90	0,370	1	M0507133
139,7	5	M12	220	152	90	0,387	1	M0507140
159,0		M12	240	172	90	0,416	1	M0507159
168,3	6	M12	255	180	95	0,449	1	M050716801
219,1*	8	M12	300	233	95	0,525	1	M0507219

Rondstaalbeugel volgens DIN 3570

273,0	10	M20	313	302	70	1,663	1	M0507273
323,9	12	M20	364	352	70	1,929	1	M0507324